

Návod na použitie

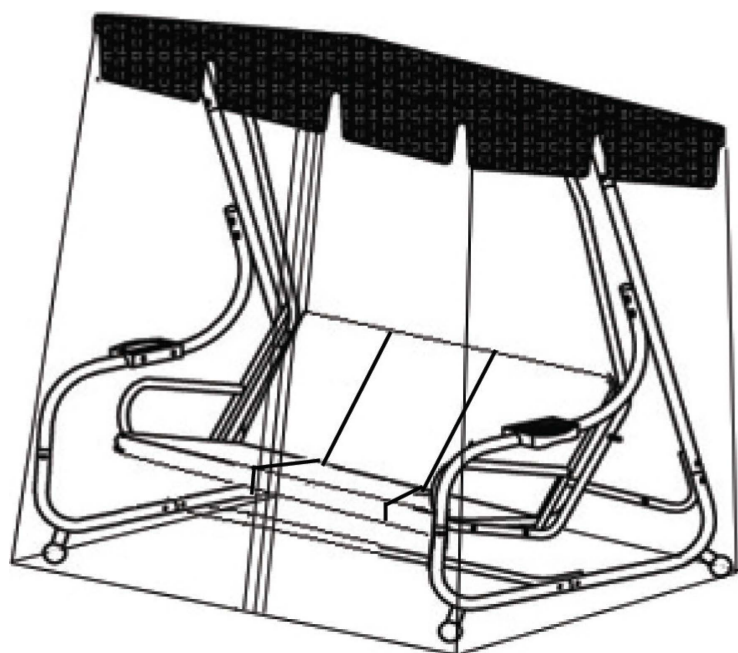

| collection by *Emiliano*

Záhradná hojdačka INES



**KINEKUS**[®]

KINEKUS
041 / 555 55 09
vo@kinekus.sk
Rosinská cesta 13
010 08 Žilina
www.kinekus.sk

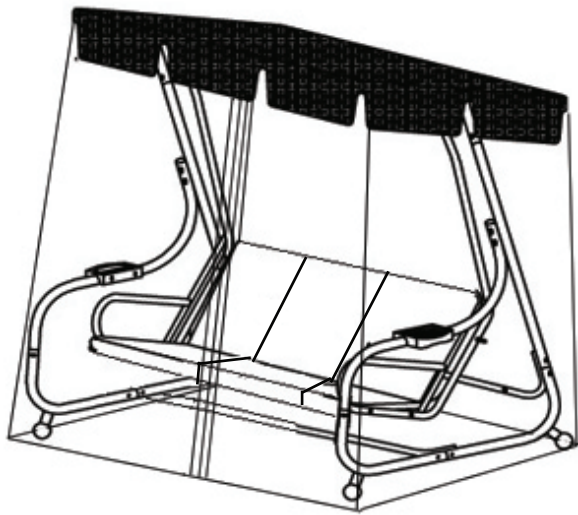

A 1	B 1	C 2	D 2	
E 2	F 2	G 1	H 1	
I 1	J 1	K 2	L 2	
M 2	N 1	O 3	P 2	
Q 2	R 2	S 1	① 4	② 5
③ 2	④ 8	⑤ 4	⑥ 4	⑦ 2

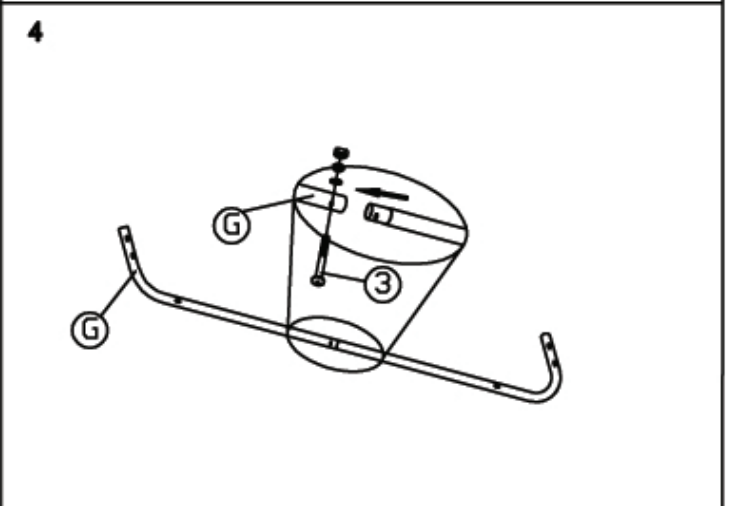
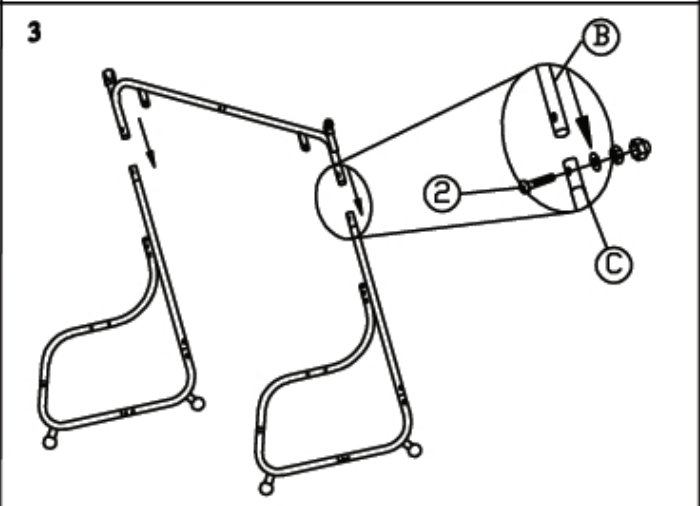
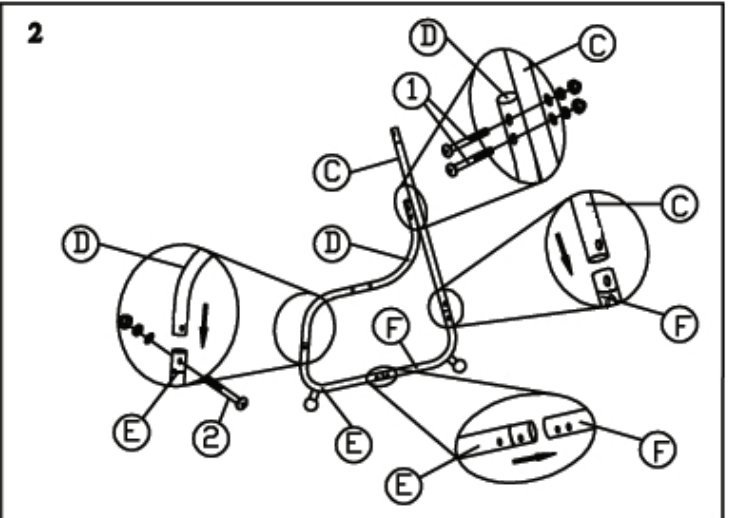
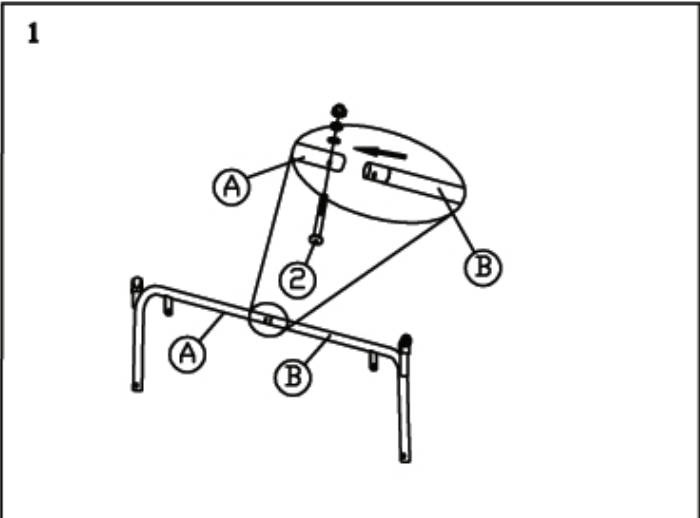

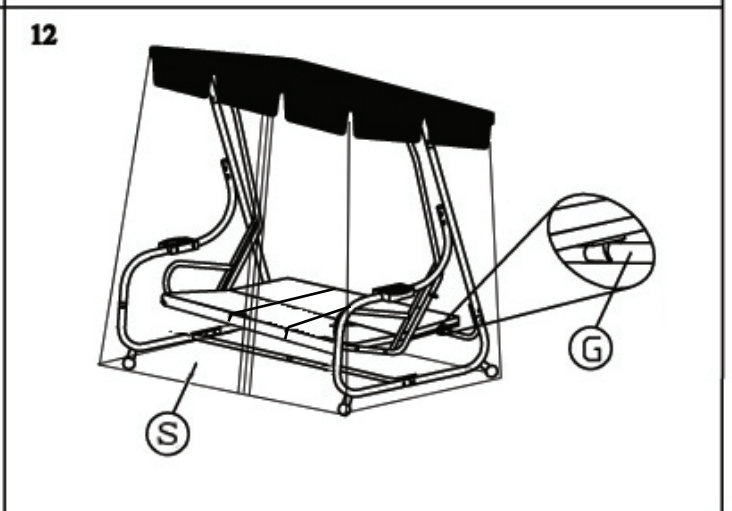
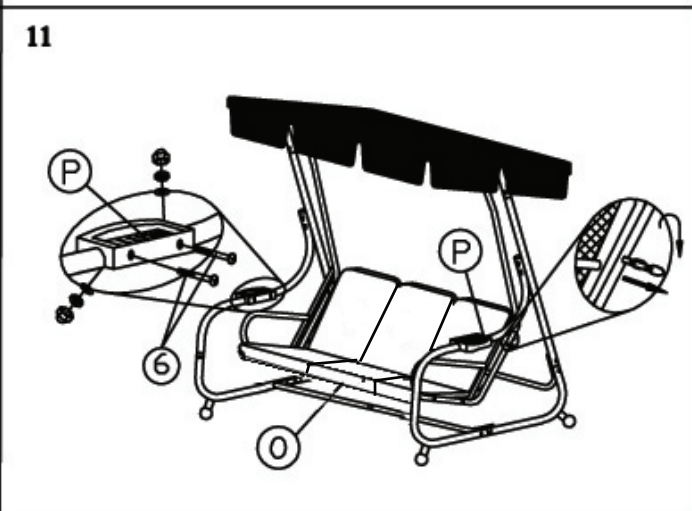
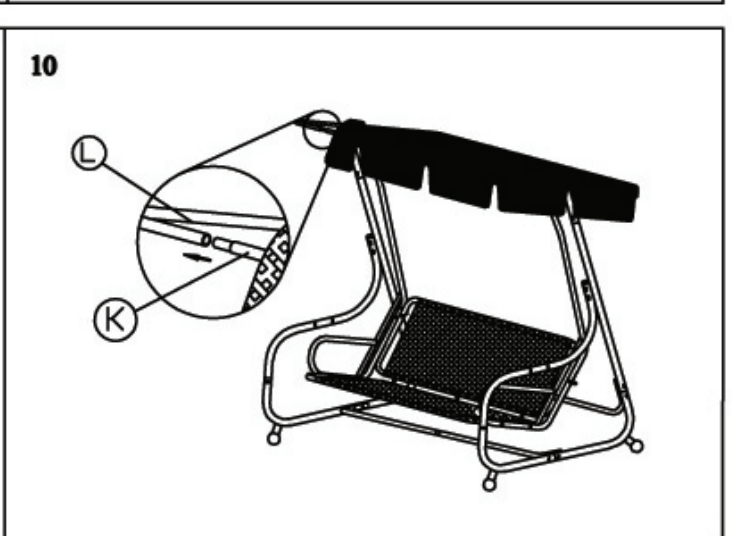
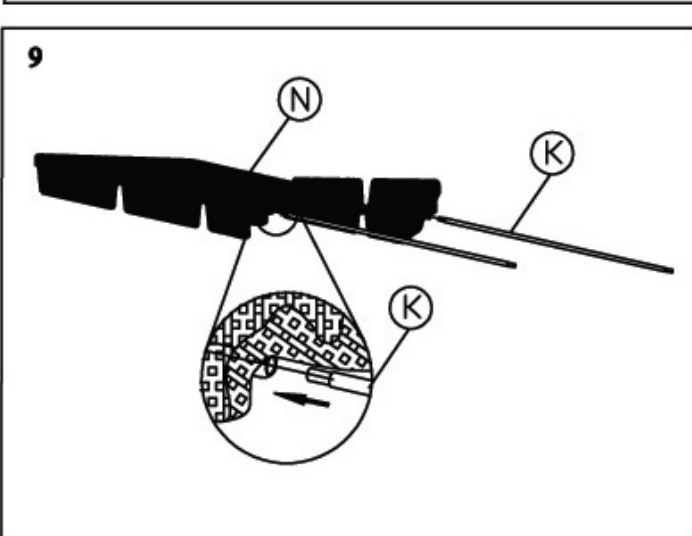
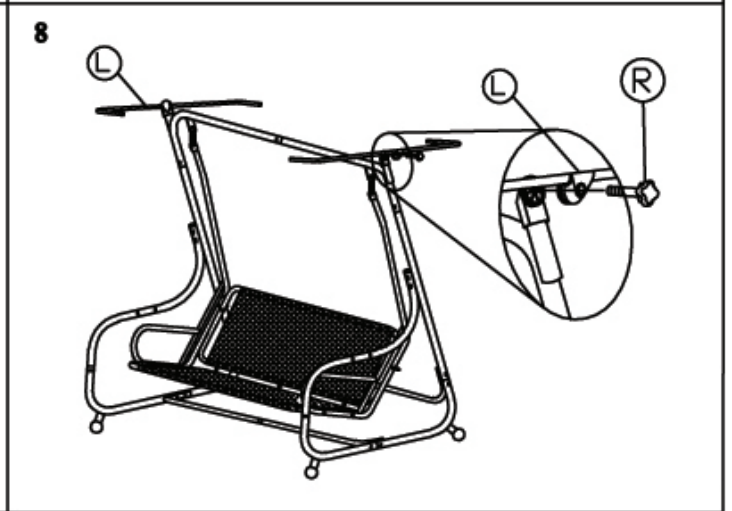
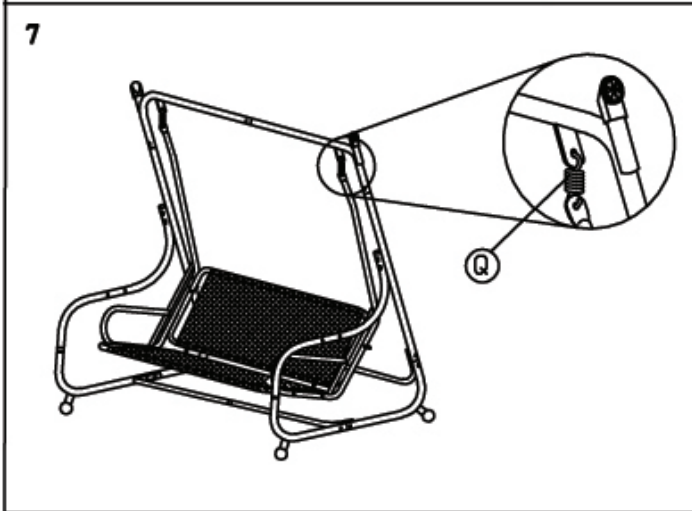
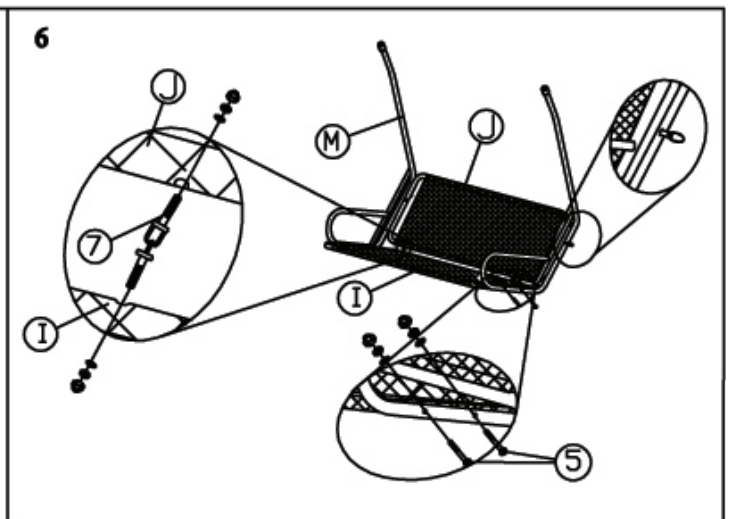
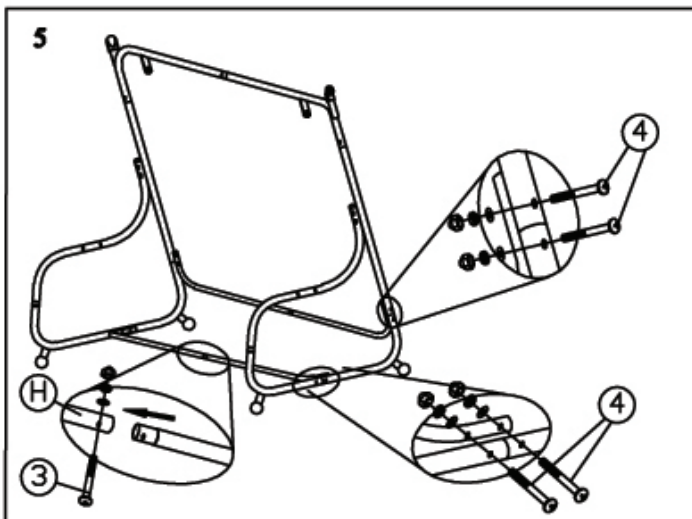

Návod na použitie

K montáži sú potrebné najmenej 2 osoby a vlastné náradie.

Pred zostavením sa uistite, či máte všetky potrebné diely ku zloženiu a či nie sú diely poškodené.

1. Hojdačku zostavte podľa priloženého montážneho návodu na rovnom a pevnom povrchu, zbavenom všetkých predmetov, ktoré by ju mohli poškodiť.

2. Hojdačku umiestnite mimo ohňa a horľavých predmetov.

3. Pri hojdaní dodržujte nasledovné pravidlá:

a) nedávajte nohy ani ruky medzi konštrukciu a hojdaciu časť – nebezpečenstvo úrazu!!!

b) odstráňte všetky predmety umiestnené pred a za hojdačkou, ktoré by bránili bezpečnému hojdaníu

c) hojdačku používajte na bezpečnom a rovnom povrchu, neprimerané hojdanie môže spôsobiť prevrátenie hojdačky a môže tak dôjsť k úrazu.

4. Max. zaťaženie je 300 kg

5. Nenechajte deti hojdať bez dozoru dospelšej osoby

6. Najmenej 1 x mesačne skontrolujte, či sú všetky skrutky poriadne dotiahnuté

7. Chráňte hojdačku pred dažďom a vetrom

8. Hojdačka nie je odolná voči vplyvom zimného obdobia. Na jeseň ju zložte a dajte na chladné, suché miesto.